

Intervallo di temperatura	0°C...+90°C	Temperature range	0°C to +90°C
Tolleranza di intervento	±5°C	Set-point tolerance	±5°C
Differenziale termico max	6°C	Max. differential DT	6°C
Grado di protezione	IP40	Electrical protection	IP40
Classe di isolamento	I	Insulation class	I
Velocità di variazione della temperatura	<1°C/min	Temperature rate of change	<1°C/min
Temperatura ambiente max	80°C	Max. environment temperature	80°C
Temperatura max. bulbo di rilevamento	125°C	Max. sensing bulb temperature	125°C
Portata contatti	C-1: 10 (2.5) A / 250 Vca C-2: 6 (2.5) A / 250 Vca	Switch rating	C-1: 10 (2.5) A / 250 Vac C-2: 6 (2.5) A / 250 Vac
Pressione max.	10 bar	Max. pressure	10 bar
Materiale flangia	Ottone	Flange material	Brass
Materiale corpo	Plastica	Body material	Plastic material

SIGLA DI ORDINAZIONE HOW TO ORDER



DIAGRAMMA ELETTRICO ELECTRICAL DIAGRAM



SPIEGAZIONE DELLE SIGLE DI ORDINAZIONE ORDERING INFORMATION

TER	Termostato regolabile a immersione	TER	Immersion adjustable thermostat
Campo di temperatura	90 0°C - +90°C 120 +30°C - +120°C a richiesta	Temperature range	90 0°C to +90°C 120 +30°C to +120°C on request
Tipo di contatto	SC Contatti in scambio SPDT	Contact type	SC Change over (snap action) SPDT
Lunghezza asta "A"	100 mm 400 mm a richiesta	Stem length "A"	100 mm 400 mm on request
Filettature disponibili "C"	12NPT 1/2" NPT conica 22 M22x1.5 cilindrica a richiesta	Available threads "C"	12NPT 1/2" NPT taper 22 M22x1.5 parallel on request

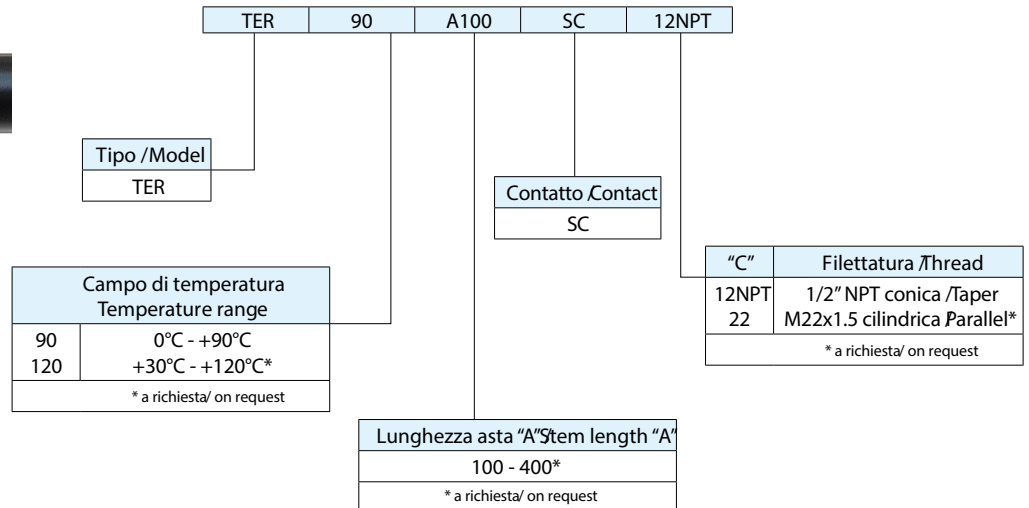
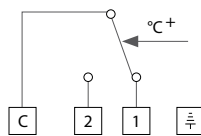
Elettrotec si riserva la facoltà di apportare modifiche tecniche ai prodotti o di cessarne la produzione senza obbligo di preavviso. Il contatto del termostato può danneggiarsi quando sottoposto a forti urti o ad alte vibrazioni. È responsabilità dell'utilizzatore verificare l'idoneità dei nostri prodotti per ogni particolare applicazione (ad esempio, la verificazione della compatibilità dei materiali) e l'uso può essere appropriato solo se dimostrato in test sul campo. Le informazioni tecniche in questo catalogo si basano su prove effettuate durante lo sviluppo del prodotto e in base ai valori empiricamente raccolti. Essi non possono essere applicabili in tutti i casi.

Elettrotec reserves the right to technical data of change to the products or halt production without prior notice. The thermostat switch contacts can be damaged when subject to strong shocks or high vibration. It is the responsibility of the user to test the suitability of our products for the particular application, for example, the verification of material compatibility. The use may only be appropriate if proven in field tests. The technical information in this catalogue is based on tests made during product development and based on empirically gathered values. They may not be applicable in all cases.